

Permet la commutation de luminaires standard à partir de signaux sans fil SmartScan

Permet d'intégrer des luminaires non gradateurs dans une installation SmartScan. Les luminaires connectés sont commutés en fonction des signaux reçus sur la Motionline.

- Corps en acier recouvert d'une couche de poudre de polyester en blanc
- Permet d'intégrer des luminaires sans gradation dans une installation SmartScan
- Les luminaires connectés sont commutés en fonction des signaux sans fil SmartScan
- Version modulaire câblée à utiliser avec des câbles LCM à 3 pôles pour une installation rapide
- Trois scènes peuvent être définies, avec des options d'activation ou de désactivation pour chaque scène.
- Délai d'extinction réglable de 30 secondes à 10 heures
- Charge totale maximale de 5A
- Fonctionne avec la plaque tactile SmartScan standard et est configuré avec un programmeur portatif.



IP20

SMART-SCAN

Spécification

Indice de protection IP **IP20**

Conformité

UKCA **Oui** CE **Oui**

Dimensions

Câblage conventionnel Câblage modulaire

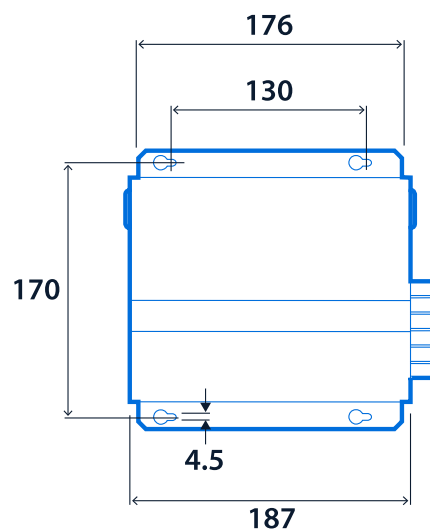
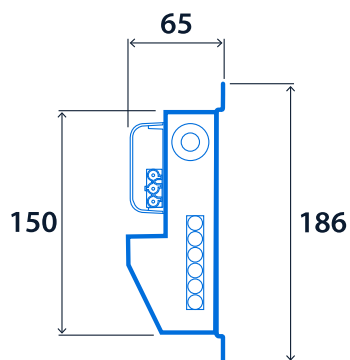
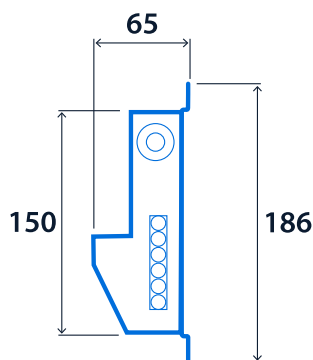



**Cliquez ou scannez
ici**

**Voir les variantes SmartScan
Hub à l'aide de notre outil de
filtrage en ligne**



Les informations sont correctes à la date du 29 déc. 2024, mais ne doivent pas être interprétées comme une garantie des performances et/ou des caractéristiques des produits individuels. Nous nous réservons le droit de modifier les spécifications et les conceptions sans préavis.